

THE RUBBER BUFFERS ON FLYWHEEL-SIDE OR GOVERNOR SIDE HAVE TO BE MOUNTED -ACC.TO THE SPEC.SITUATION- ON THE DRIVEN MACHINE.

Die schs.bzw.sts.Schwingmetalle müssen je nach Gegebenheit an der angetriebenen Maschine angebracht werden.

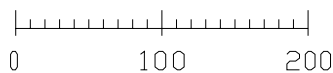
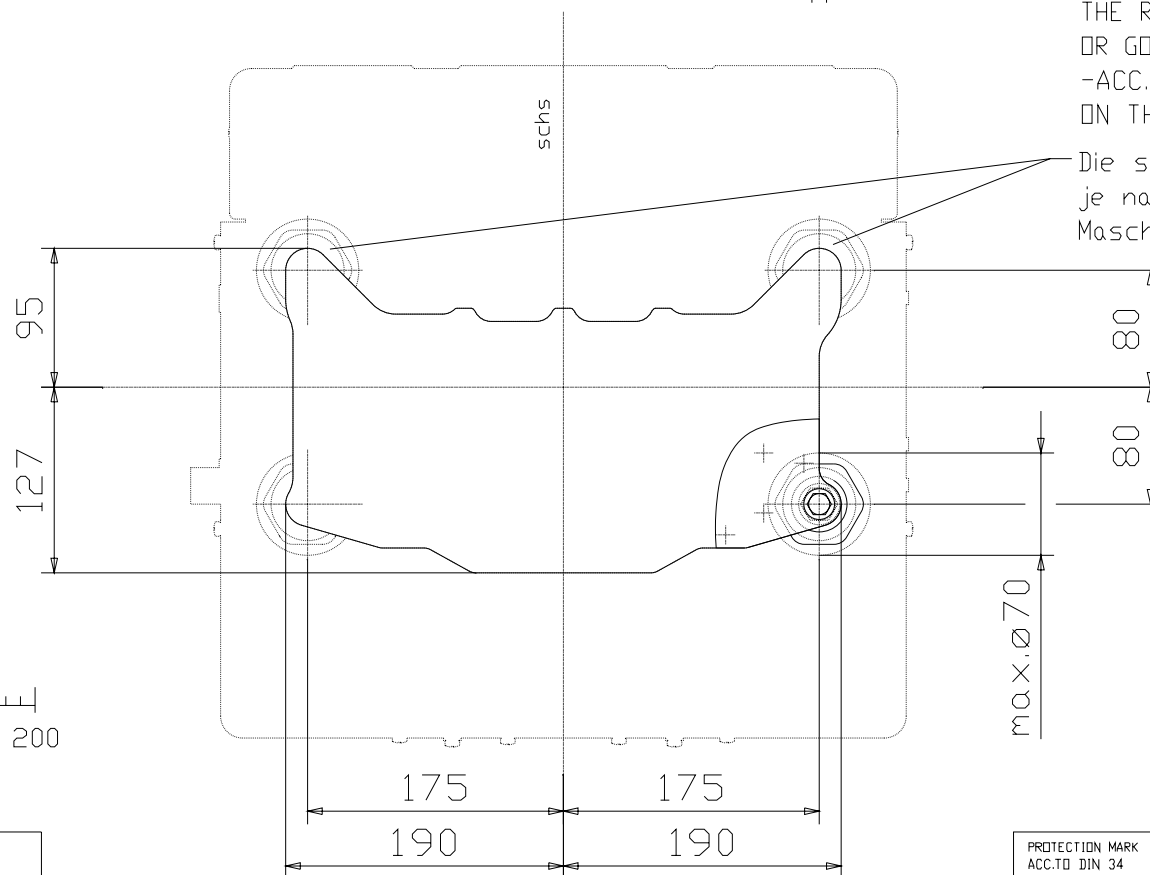

In the interests of technical progress we reserve the right to introduce modifications.

Änderungen, die dem technischen Fortschritt dienen, behalten wir uns vor.

PROTECTION MARK ACC.TO DIN 34

Schutzvermerk nach DIN 34 beachten



INSTALLATION DRAWING
Einbauzeichnung

1D30-41C ENGINE MOUNTING
Motorbefestigung

SHEET OF SHEETS
Blatt 5 von 7 Blättern

gez:06.02.95 Gerh

gepr:06.02.95 Gerh